



Yanmar 4JH4-HTE

The Powerful Gem



Typ	4 Takt Diesel Reihenmotor
Zylinderzahl	4, 16 Ventile
Höchstleistung	80.9 kW (110 PS)/3200 U/min nach ISO 8665
Dauerleistung	73.6 kW (99 PS)/3101 U/min
Hubraum	1.995 l
Bohrung x Hub	84 mm x 90 mm
Verbrennungssystem	Direkteinspritzung
Ansaugsystem	Turbolader
Startersystem	elektrisch 12 V - 1.4 kW
Lichtmaschine	12 V - 80 A
Kühlsystem	Zweikreiskühlung
Schmierölsystem	Zwangsschmierung über Schmieröldruckpumpe
Drehrichtung	Kurbelwelle links von hinten gesehen
Trockengewicht ohne Getriebe	217 kg
Erfüllte Abgasnormen	EPA Tier 2, BSO 2, RCD
Motorfüße	Gummigelagerte Motorfüße

Kraftstoff Bedingungen: Dichte bei 15°C=0,842g/cm³; 1 PS=0,7355 kW, Kraftstoff Temperatur 40°C am Einlass der Einspritzpumpe(ISO8665)
 Technische Daten nach ISO 8665/3046, sämtliche Daten unverbindlich und Irrtum vorbehalten.

Maße (KMH4A)

Rückansicht

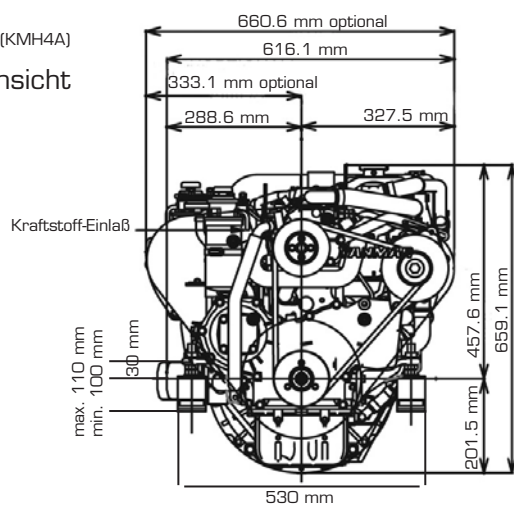

Seitenansicht

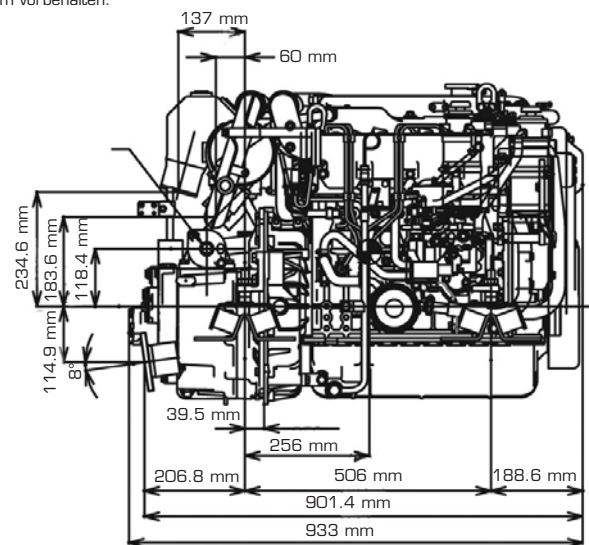

Sämtliche Daten
unverbindlich und
Irrtum vorbehalten.

Leistungs- und Verbrauchskurven (ISO8665)

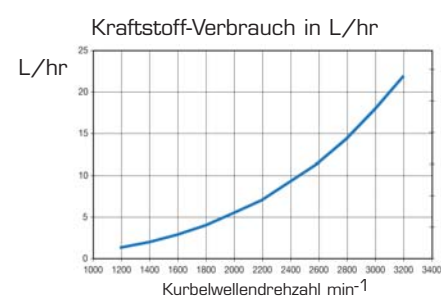
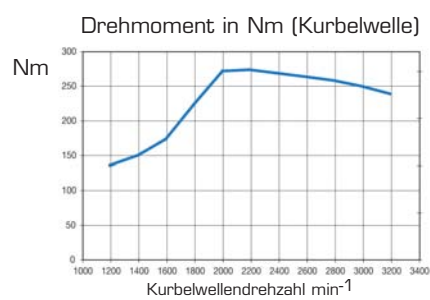
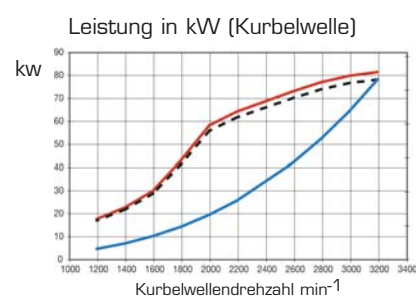

Friedrich Marx GmbH & Co.KG • Wendenstrasse 8-12 • 20097 Hamburg
 Tel. 040/23 77 9-159 • Fax 040/23 77 9-150
 e-mail: Marine@Marx-Technik.de • Internet: www.Marx-Technik.de





Getriebe

Model	ZF30M	KM4A2	KMH4A	ZF25A
Typ	Lamellenkupplung	7°gewinkelt, hydraulisch	8°gewinkelt, hydraulisch	8°gewinkelt, hydraulisch
Trockengewicht	28 kg	30 kg	31 kg	30 kg
Untersetzung vorw./rückw.	2.15/2.64 2.70/2.64	1.47/1.47 2.14/2.14 2.63/2.63	2.04/2.04 2.45/2.45	1.93/1.93 2.48/2.48
Propellerdrehzahl vorw./rückw.	1488/1212 1185/1212	2177/2177 1495/1495 1217/1217	1569/1569 1306/1306	1658/1658 1290/1290
Drehrichtung der Propellerwelle	rechts von hinten gesehen	rechts von hinten gesehen	rechts von hinten gesehen	rechts von hinten gesehen
Trockengewicht inkl. Getriebe	245 kg	247 kg	248 kg	247 kg
Länge inkl. Getriebe	923 mm	903 mm	933 mm	1017 mm

Instrumenten Panels in mm

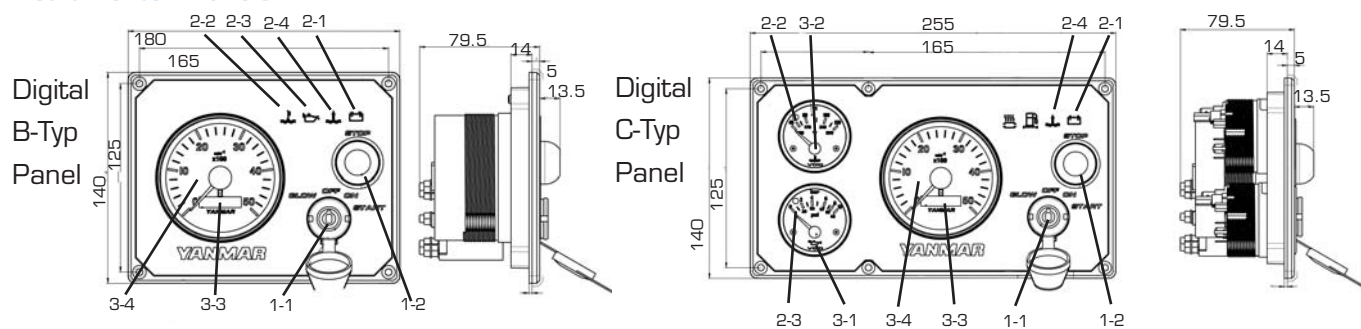

Funktion		Instrumenten Panel Typ:	
		Digital B-Typ Panel	Digital C-Typ Panel
1	Schalter		
1-1	Zündschloß (4 Positionen)	o	o
1-2	Stop-Knopf	o	o
2	Warnlampen		
2-1	Ladekontrollleuchte	o	o
2-2	Kühlwasseralarm	o	o
2-3	Öldruckalarm	o	o
2-4	Alarm Sailandriverschleife	o	o
3	Instrumente		
3-1	Öldruckanzeige	x	o
3-2	Kühlwassertemperatur	x	o
3-3	Betriebsstundenzähler	o	o
3-4	Drehzahlmesser	o	o

o= integriert x= nicht integriert

Zubehör

Standard	Optional
Flexible Motorfüße	Zusätzliches Digital B-Typ Instrumenten Panel
Abgasrohr (L-Typ)	Abgasrohr (U-Typ)
Keilriemen Abdeckung	Verschiedene Kabelbaumverlängerungen
Kühlwasser Ausgleichsbehälter	
Lichtmaschine 12V-80A	
Elektrische Motorabstellung	
Digital C-Typ Panel	



Friedrich Marx GmbH & Co.KG • Wendenstrasse 8-12 • 20097 Hamburg
Tel. 040/23 77 9-159 • Fax 040/23 77 9-150
e-mail: Marine@Marx-Technik.de • Internet: www.Marx-Technik.de



YANMAR