

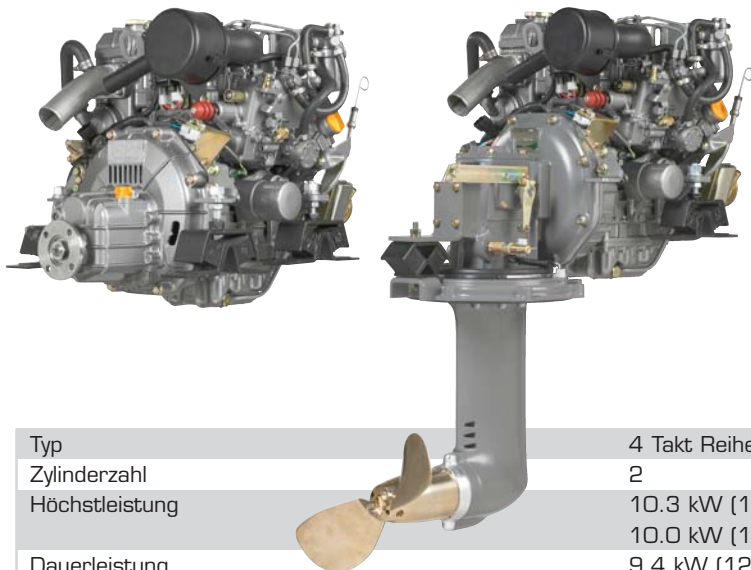

Yanmar 2YM15

The Powerful Gem



Typ	4 Takt Reihenmotor
Zylinderzahl	2
Höchstleistung	10.3 kW (14 PS)/3600 UpM nach ISO 3046-1 10.0 kW (13.6 PS)/3600 UpM nach ISO 8665
Dauerleistung	9.4 kW (12.8 PS)/3489 UpM
Hubraum	0.570 L
Bohrung x Hub	70 mm x 74 mm
Verbrennungssystem	Spezielle Wirbelvorkammer
Ansaugsystem	Saugmotor
Startersystem	elektrisch 12 V-1.4 kW
Lichtmaschine	12 V-60 A (80 A optional)
Kühlsystem	Zweikreiskühlung
Schmierölsystem	Zwangsschmierung über Schmieröldruckpumpe
Drehrichtung	Kurbelwelle links von hinten gesehen
Trockengewicht ohne Getriebe	103 kg
Erfüllte Abgasnormen	BSO II, SAV, EPA II
Motorfüße	Gummigelagerte Motorfüße

Sämtliche Daten unverbindlich und Irrtum vorbehalten.

Maße

Rückansicht

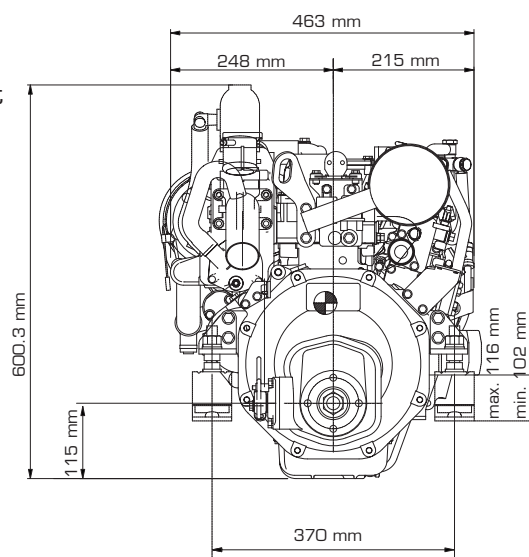

Seitenansicht

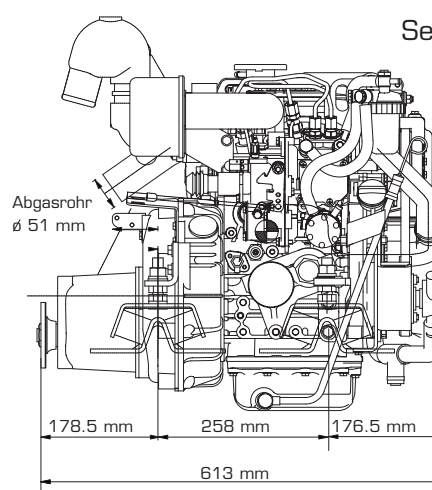

Friedrich Marx GmbH & Co.KG • Wendenstrasse 8-12 • 20097 Hamburg
Tel. 040/23 77 9-159 • Fax 040/23 77 9-150
e-mail: Marine@Marx-Technik.de • Internet: www.Marx-Technik.de





Leistungs- und Verbrauchskurven

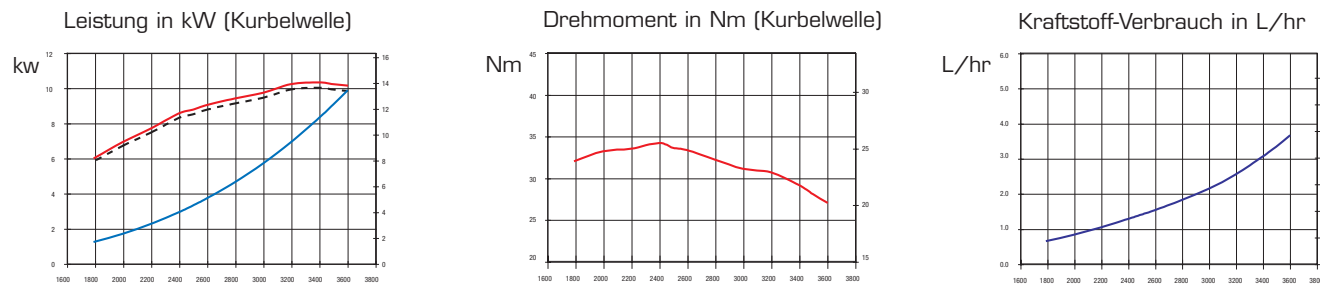

Getriebe/Saildrive

Model	KM2P-1	Saildrive (SD20)
Typ	Servokonus	Klauenkupplung
Trockengewicht	10 kg	30 kg
Untersetzung vorw./rückw.	2.21/3.06 2.62/3.06 3.22/3.06	2.64/2.64
Propellendrehzahl vorw./rückw.	1580/1140 1332/1140 1083/1140	1321/1321
Drehrichtung der Propellerwelle	rechts von hinten gesehen	links von hinten gesehen
Trockengewicht inkl. Getriebe/Saildrive	113 kg	134 kg
Länge inkl. Getriebe/Saildrive	613 mm	793 mm

Instrumenten Panels in mm

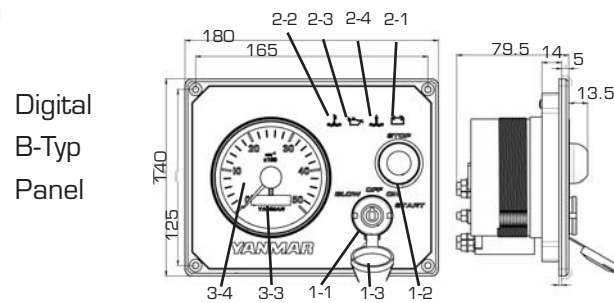

Funktion		Instrumenten Panel Typ: Digital B-Typ Panel
1	Schalter	
1-1	Zündschloß (4 Positionen)	o
1-2	Stop-Knopf	o
2	Warnlampen	
2-1	Ladekontrollleuchte	o
2-2	Kühlwasseralarm	o
2-3	Öldruckalarm	o
2-4	Alarm Saildrivemanschette	o
3	Instrumente	
3-1	Öldruckanzeige	x
3-2	Kühlwassertemperatur	x
3-3	Betriebsstundenzähler	o
3-4	Drehzahlmesser	o

o= integriert x= nicht integriert

Ihr Yanmar Servicepartner:



Friedrich Marx GmbH & Co.KG • Wendenstrasse 8-12 • 20097 Hamburg
 Tel. 040/23 77 9-159 • Fax 040/23 77 9-150
 e-mail: Marine@Marx-Technik.de • Internet: www.Marx-Technik.de

